

ПП "АМТТ Трейд"

Альбом технических решений СФТО

*с облицовкой HPL-панелями (из ламината)
закрепленными клеем на стойках с
Г-подобными кронштейнами*

СФТО-Г1-40.24

ТУ У В.2.6-45.3-34696440-001:2008

Часть 2

Основные узлы и сечения

АМТТ Діскавері-СФТО-Г1-40.24-2

Київ - 2014

1. Фрагмент углового участка ламинатного фасада

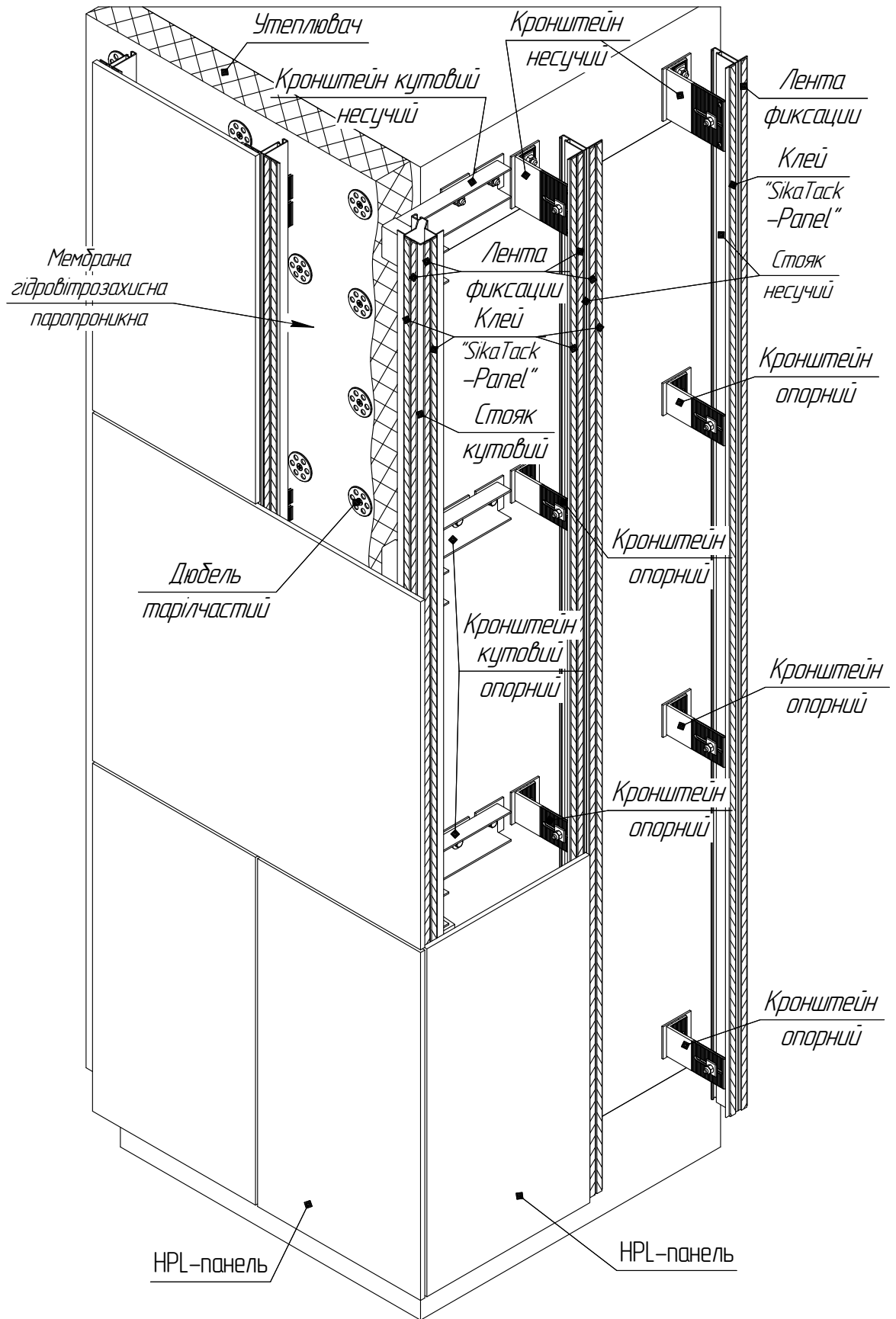

Перв. примен.

Справ. №

Подп. и дата

Инв. № дробл.

Взам. инв. №

Подп. и дата

Инв. № подл.

Изм.	Лист	№ докум.	Подп.	Дата
Разраб.		Дидковский Н.В.		08.05.14
Проб.				
Н.контр.				
Утв.				

АМТТ Дискавери – СФТО-Г1-40.24-2

Альбом технических решений СФТО с облицовкой HPL-панелями, закрепленными клеем на стойках с Г-подобными кронштейнами
Основные узлы и сечения

Лит.	Лист	Листов
	1	11

ПП "АМТТ-Трейд"

2 Схемы монтажа несущих стоек для обеспечения фиксационных та скользящих (терморазрывных) соединений

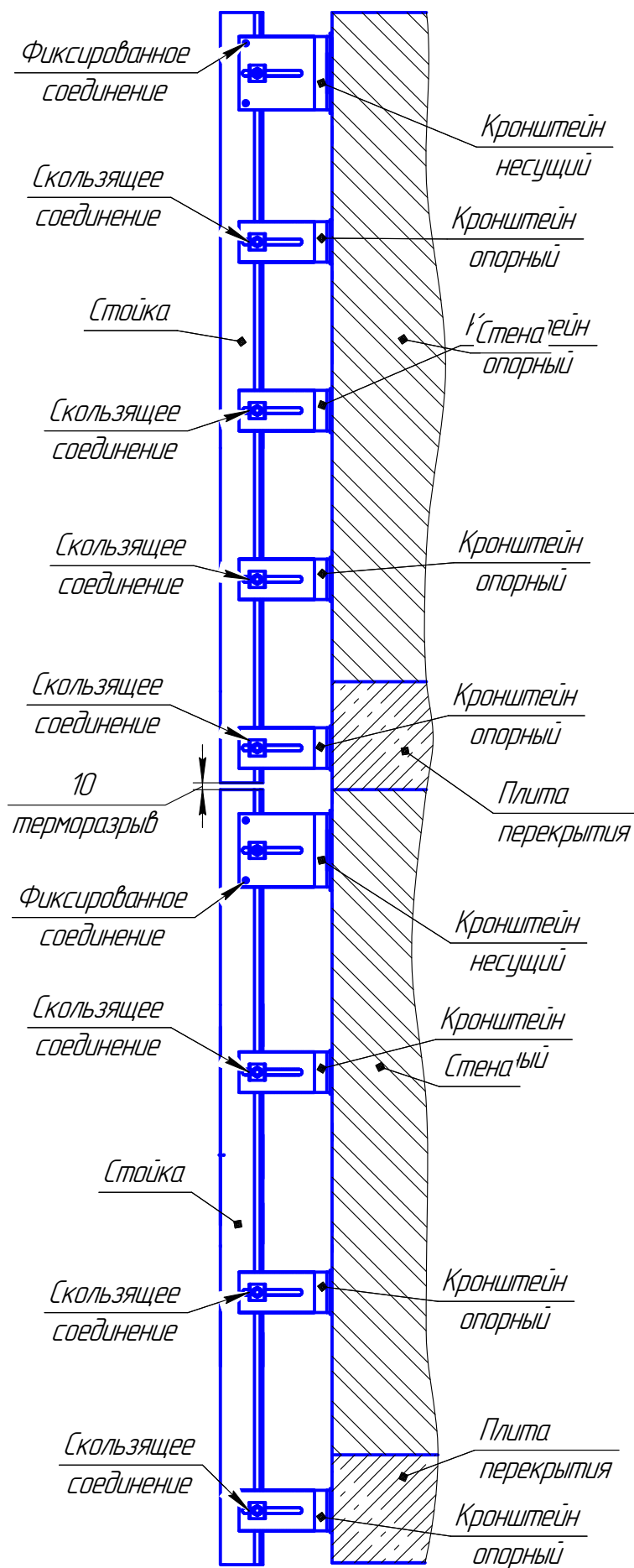

Инв. № подл.	Подп. и дата
Взам. инв. №	Инв. № докл.
Подп. и дата	
Изм.	Лист
№ докум.	Подп.
Дата	

АМТТ Дискавери - СФТО-Г1-40.24-2

Лист
2

3. Фрагмент участка ламинатного фасада с окном

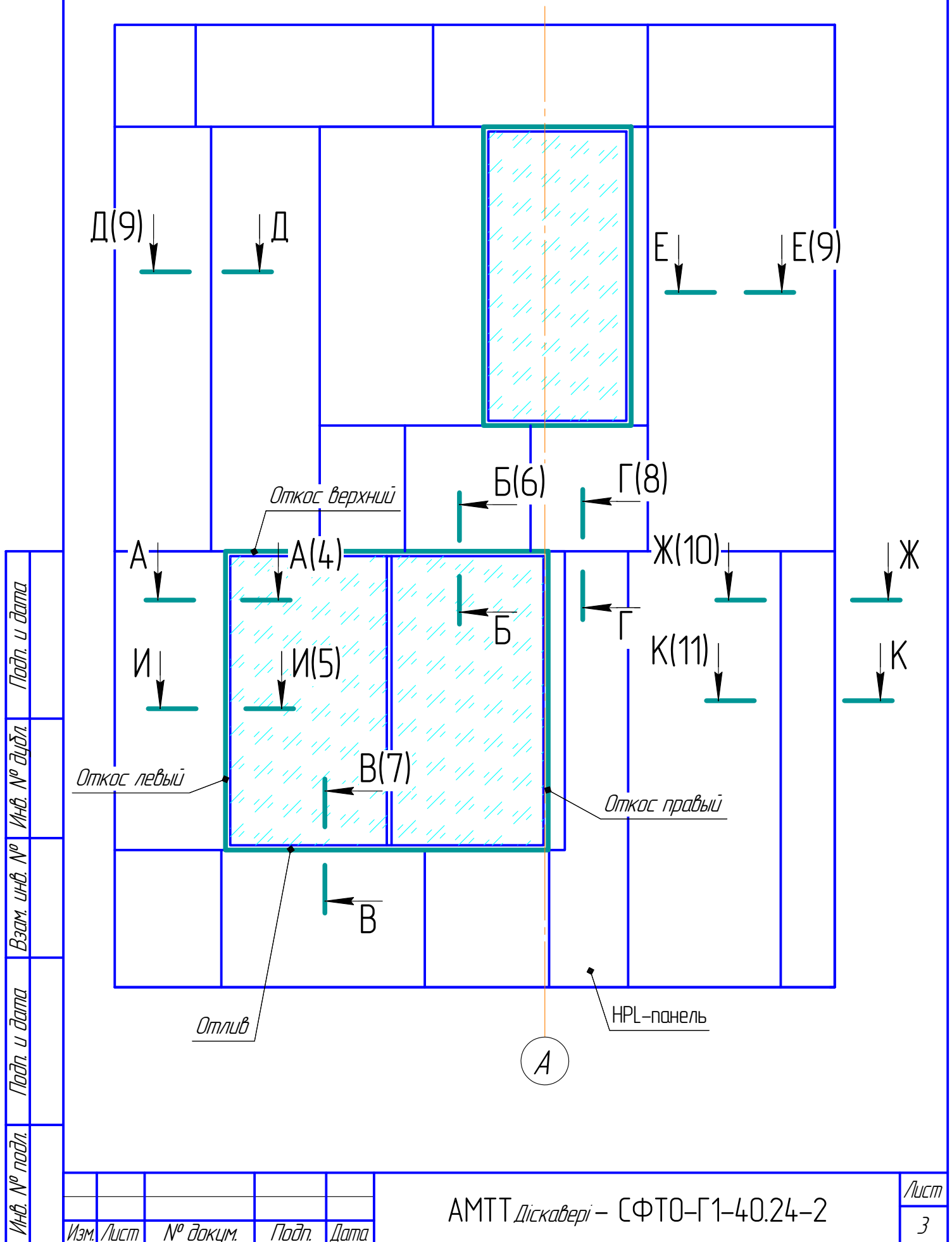

A-A(1:2)(3)

Горизонтальное сечение примыкания к окну с несущим кронштейном

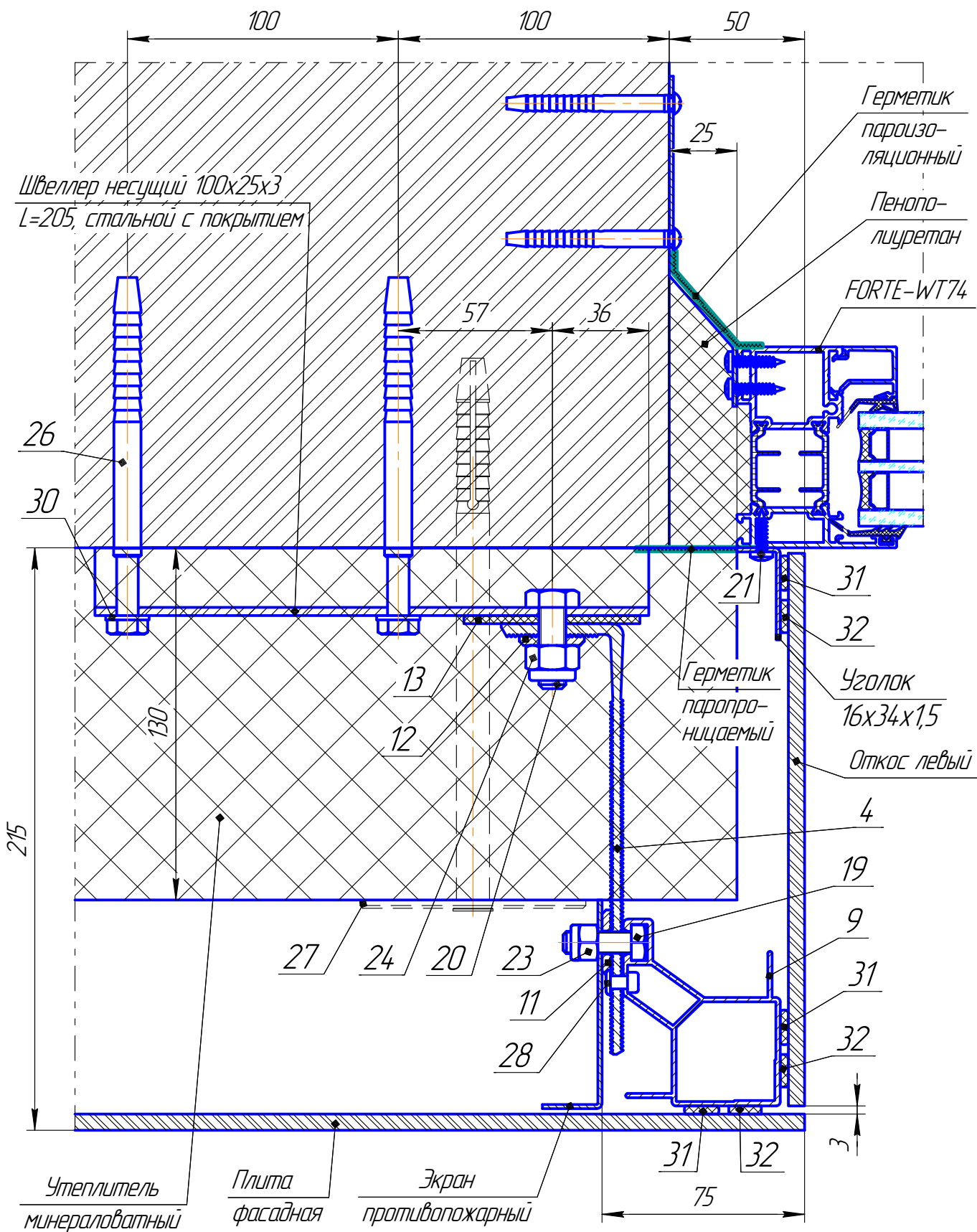

И-в. № подл.	Взам. инв. №	Инв. № докл.	Подп. и дата

АМТТ Дискавери - СФТО-Г1-40.24-2

Копировал

Формат А4

И-И(1:2)(3)

Горизонтальное сечение примыкания к окну с опорным кронштейном

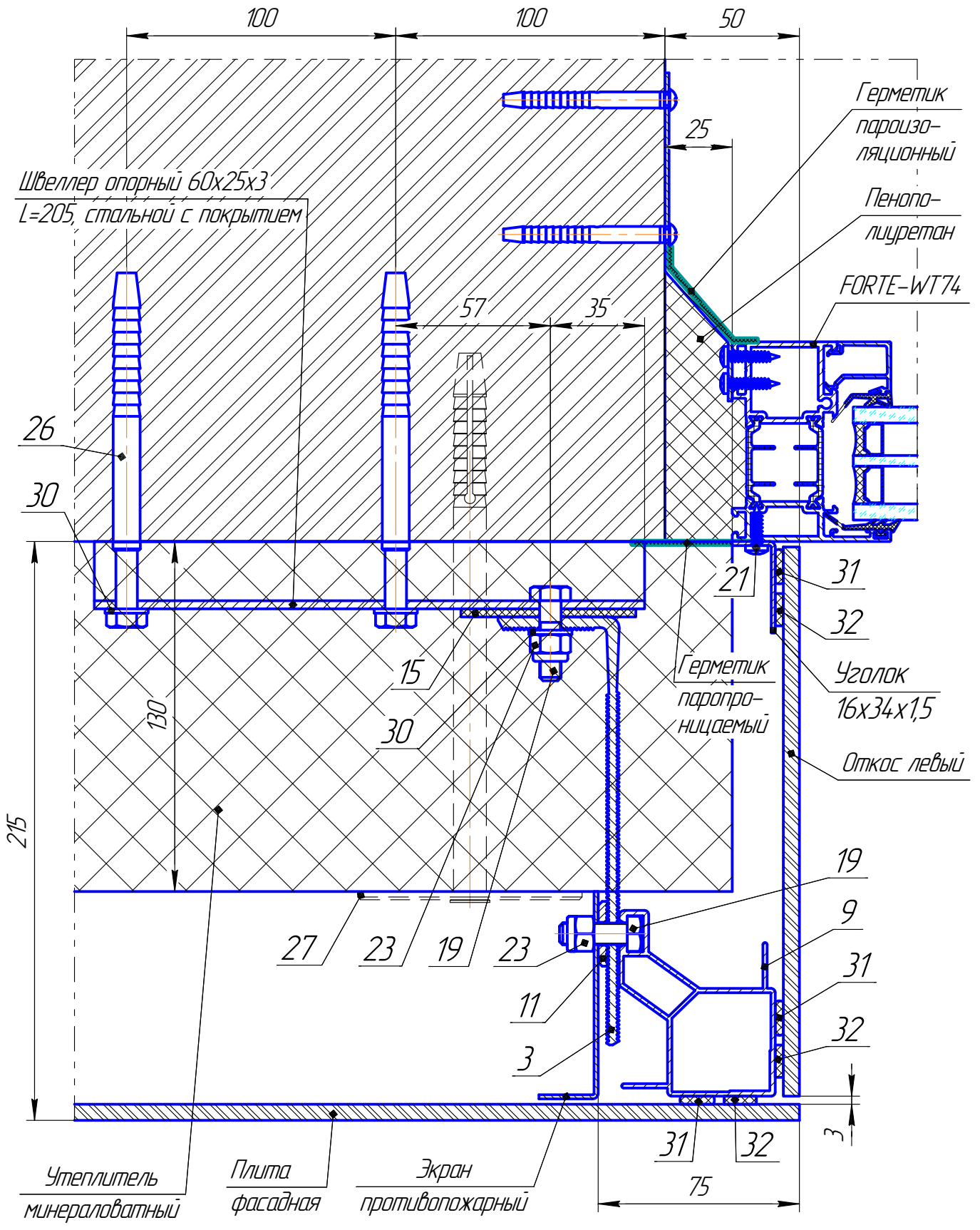

И-И(1:2)(3)	И-И(1:2)(3)	И-И(1:2)(3)	И-И(1:2)(3)	И-И(1:2)(3)
И-И(1:2)(3)	И-И(1:2)(3)	И-И(1:2)(3)	И-И(1:2)(3)	И-И(1:2)(3)
И-И(1:2)(3)	И-И(1:2)(3)	И-И(1:2)(3)	И-И(1:2)(3)	И-И(1:2)(3)
И-И(1:2)(3)	И-И(1:2)(3)	И-И(1:2)(3)	И-И(1:2)(3)	И-И(1:2)(3)
И-И(1:2)(3)	И-И(1:2)(3)	И-И(1:2)(3)	И-И(1:2)(3)	И-И(1:2)(3)

АМТТ Дискавери - СФТО-Г1-40.24-2

Лист
5

Копировал

Формат А4

Б-Б(1:2)(3)

Вертикальное сечение примыкания к окну

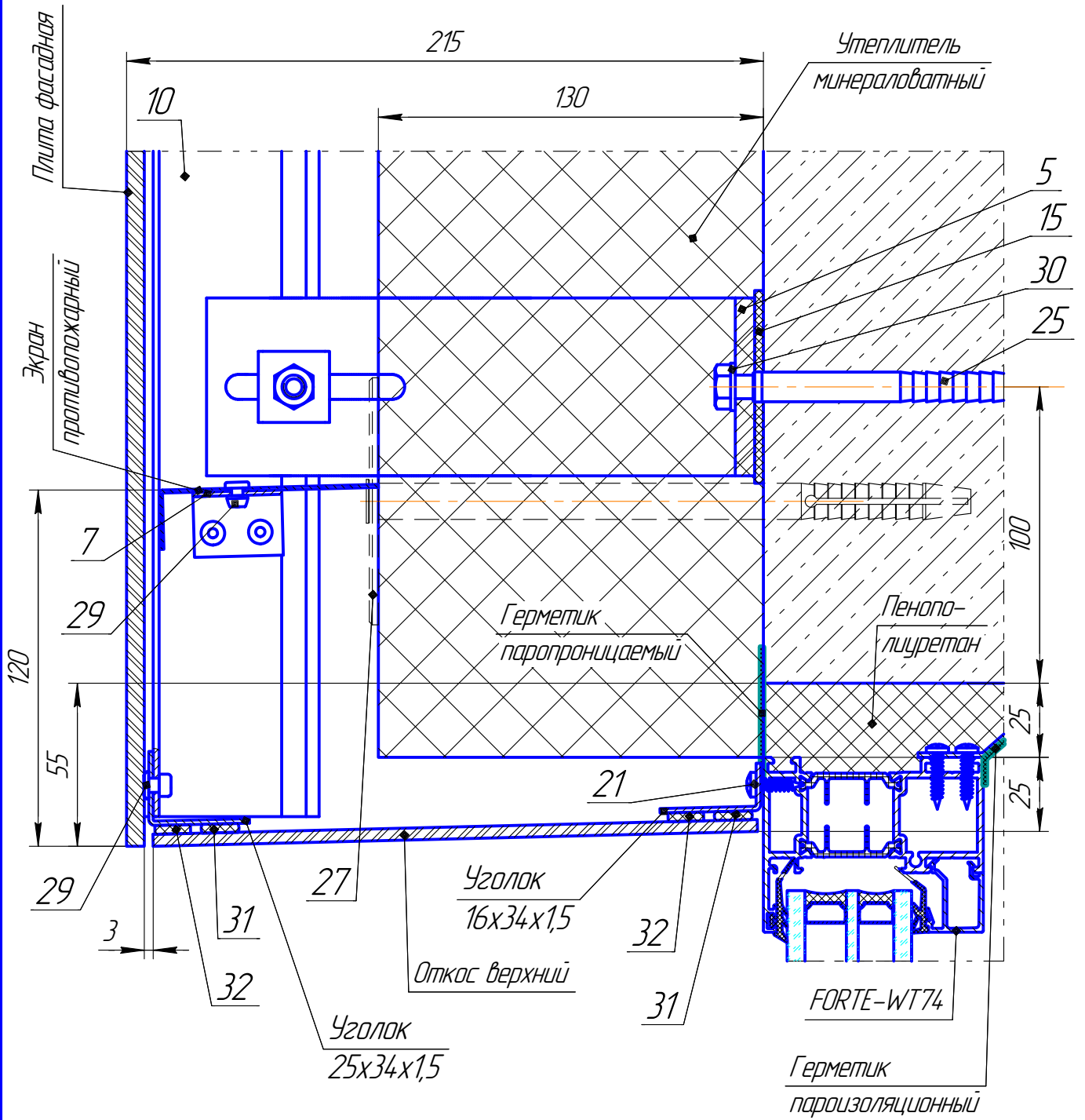

Инд. № подл.	Подп. и дата
Взам. инв. №	Инд. № докл.
Подп. и дата	
Изм.	Лист
№ докум.	Подп.
	Дата

АМТТ Діскавері - СФТО-Г1-40.24-2

Лист
6

Копіював

Формат А4

В-В(1:2)(3)

Вертикальное сечение примыкания к окну

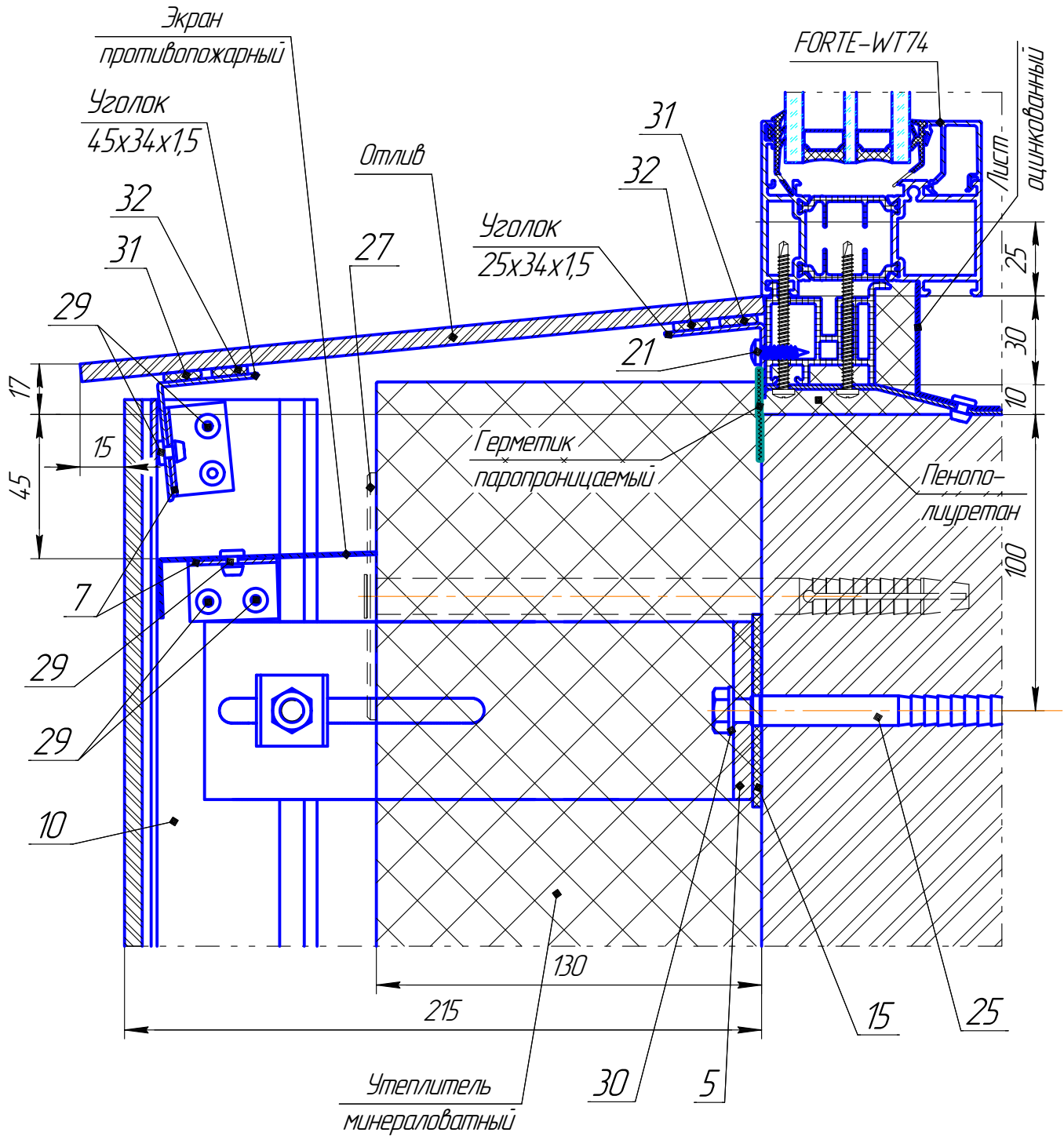

Инд. № подл.	Взам. инв. №	Инд. № докл.	Подп. и дата
Изм.	Лист	№ докум.	Подп.
			Дата

АМТТ Дискавери - СФТО-Г1-40.24-2

Копировал

Формат А4

Лист
7

Г-Г(1:1,8)(3)

Вертикальное сечение терморазрывного узла

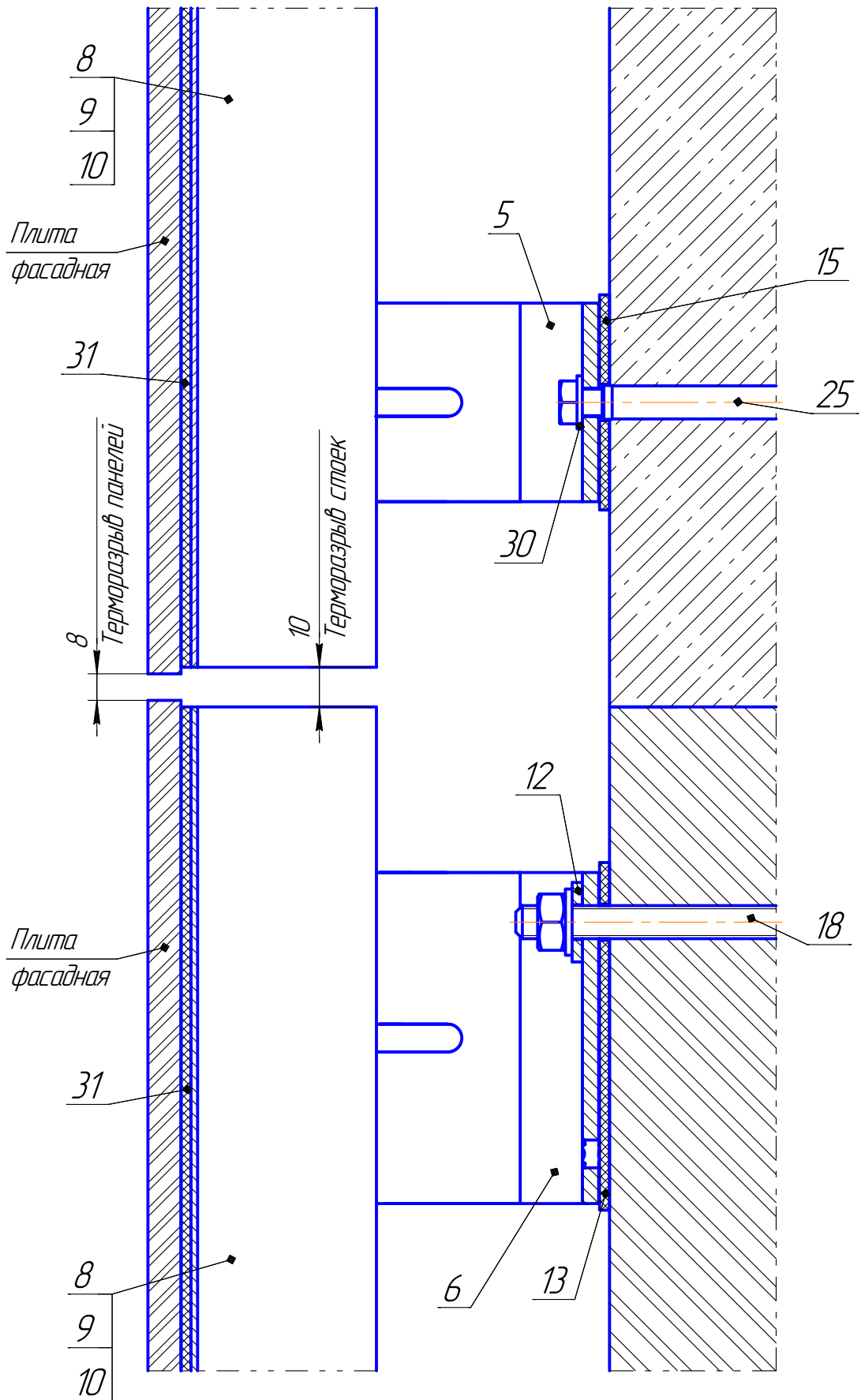

Инв. № подл.	Подп. и дата
Взам. инв. №	Инв. № докл.
Подп. и дата	Подп. и дата
Изм.	Лист
№ докум.	Подп.
	Дата

АМТТ Діскавері - СФТО-Г1-40.24-2

Лист
8

Копіював

Формат А4

Д-Д(1:1)(3)

Закрепление панелей с образованием шва

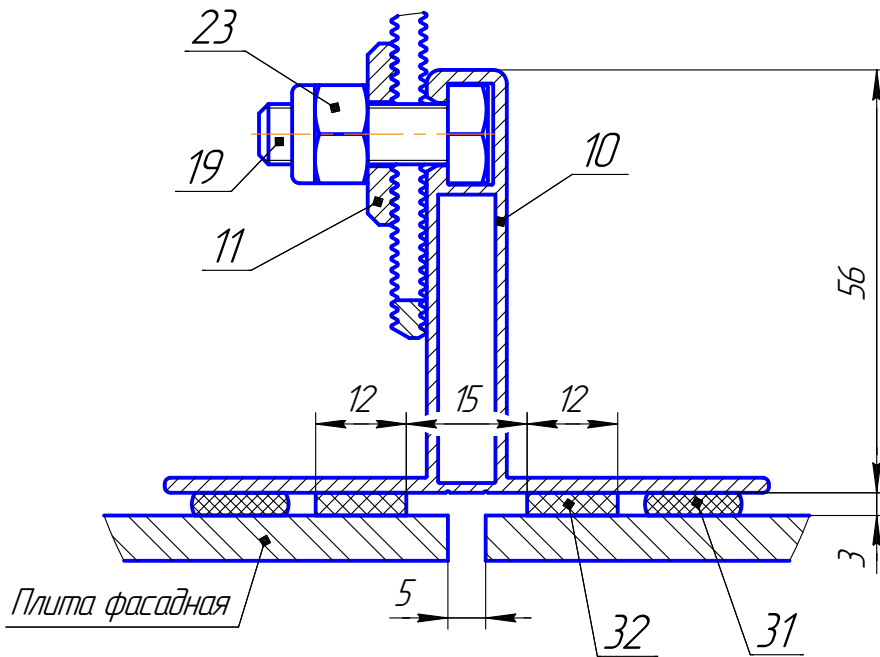

Е-Е(1:1)(3)

Закрепление дополнительное посредине панели

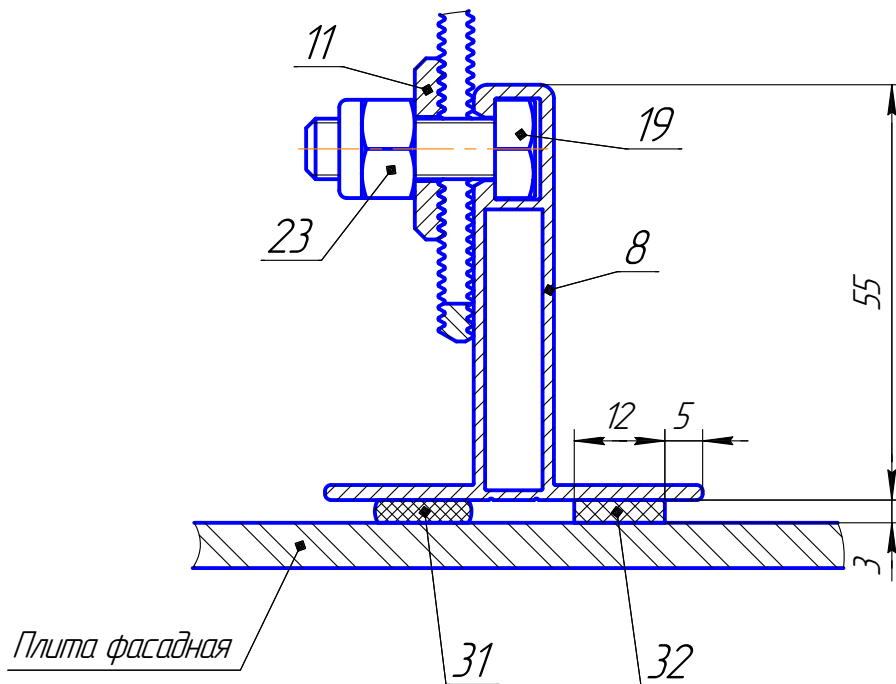

И-в. № подл.	Взам. инв. №	И-в. № докл.	Подп. и дата
Изм.	Лист	№ докум.	Подп.
АМТТ Дискавери - СФТО-Г1-40.24-2			Лист
Копировал			9
Формат А4			

Ж-Ж(1:3,5)(3)

Горизонтальное сечение угла фасада с несущими кронштейнами

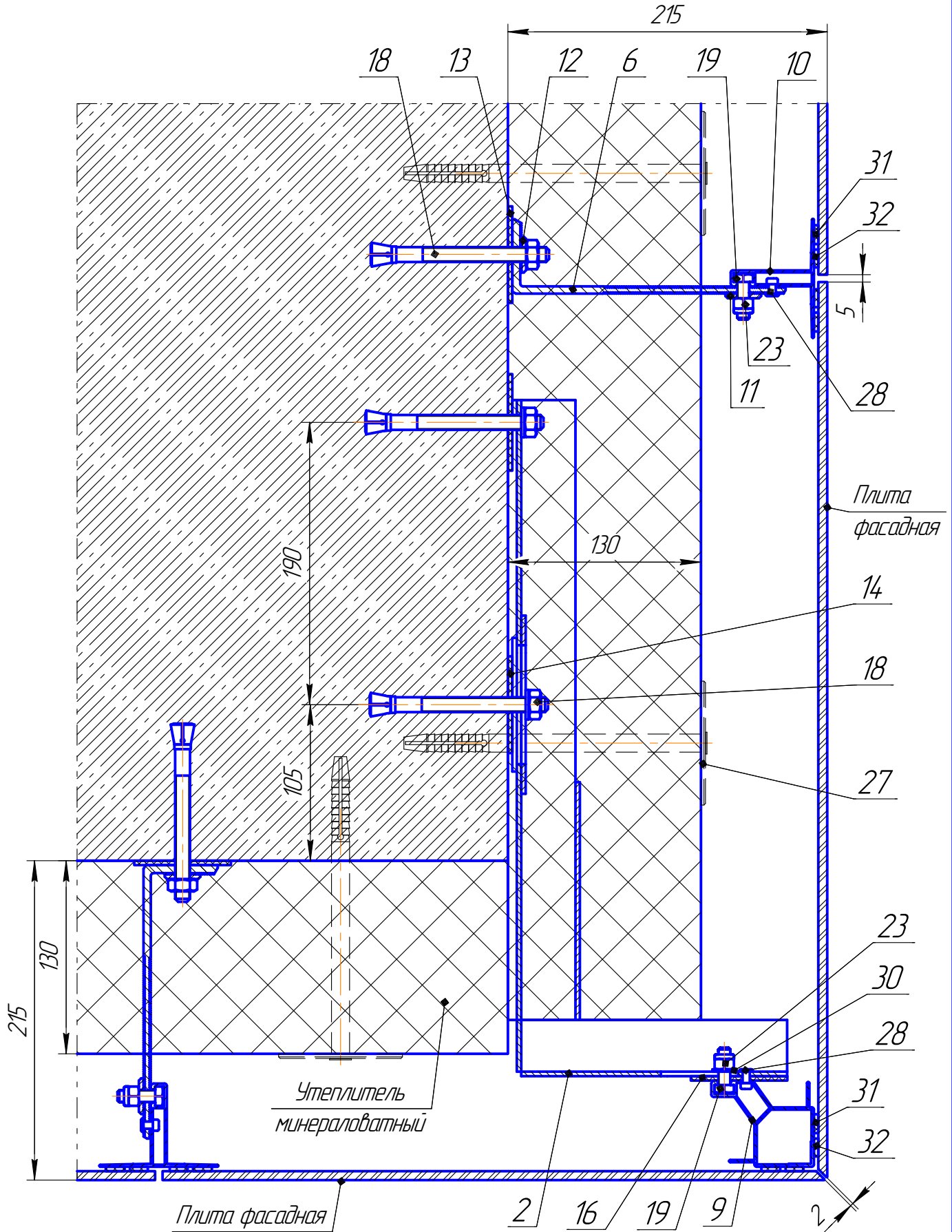

Инв. № подл.	Подп. и дата
Взам. инв. №	Инв. № докл.
Подп. и дата	
Изм.	Лист
№ докум.	Подп.
Дата	

АМТТ Дискавери - СФТО-Г1-40.24-2

Лист
10

Копировал

Формат А4

К-К(1:3,5)(3)

Горизонтальное сечение угла фасада с опорными кронштейнами

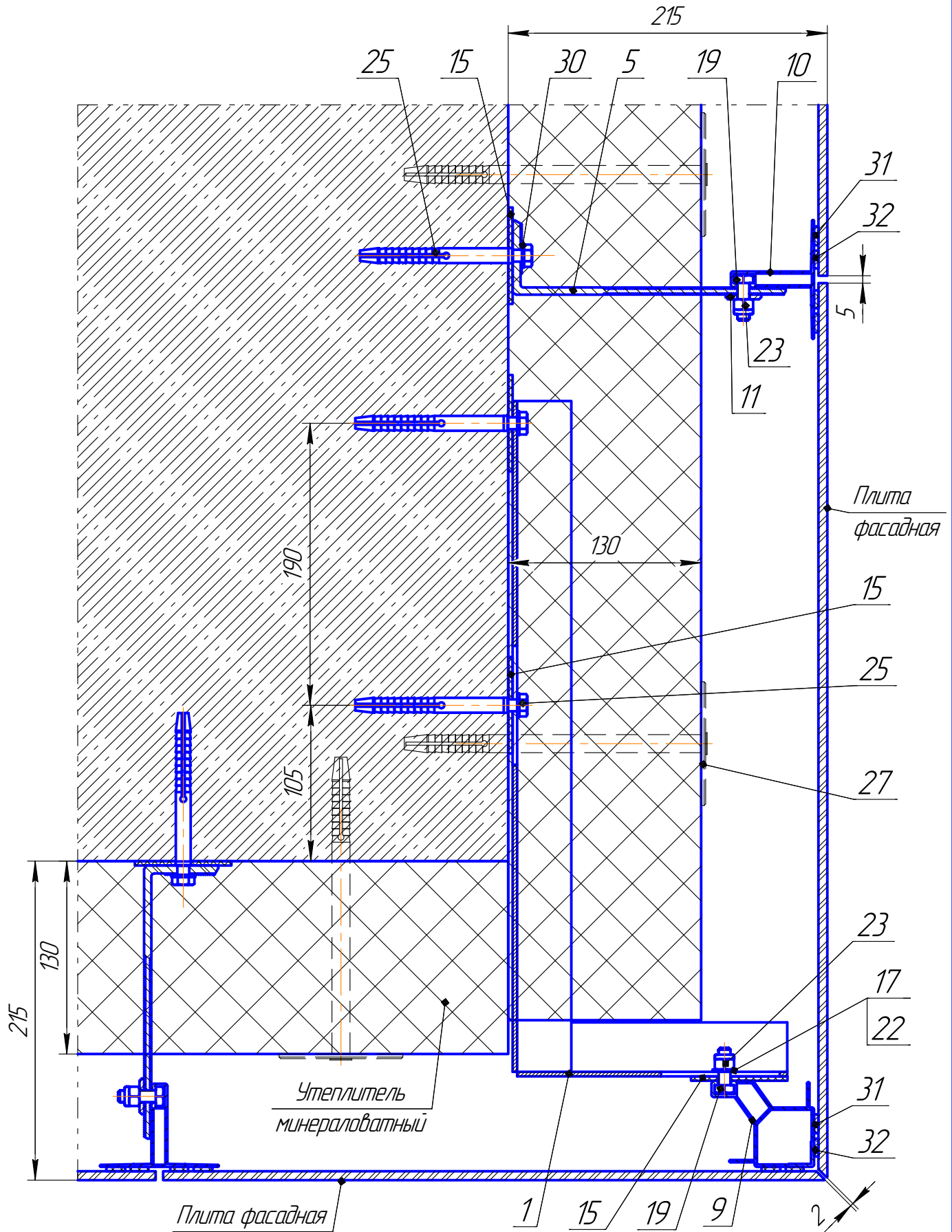

Инв. № подл.	Подп. и дата
Взам. инв. №	Инв. № докл.
Подп. и дата	

Изм.	Лист	№ докум.	Подп.	Дата
------	------	----------	-------	------

АМТТ Дискавери - СФТО-Г1-40.24-2

Копировал

Формат А4

Лист
11

Формат	Зона	Поз.	Обозначение	Наименование	Кол.	Примечание
				<u>Стандартные изделия</u>		
		18	АРМ10х100	Анкер М10х100 распорный для сквозного монтажа		
		19	БМ8х25 12Х18Н10Т	Болт М8х25 нержавеющей		
		20	БМ10х30 12Х18Н10Т	Болт М10х30 нержавеющей		
		21	ВНр4,2х16 12Х18Н10Т	Винт 4,2х16 с п/круглой головкой самонарезн нержавеющей		
		22	ВНр3,9х13 12Х18Н10Т	Винт 3,9х13 с п/круглой головкой самонарезной нержавеющей		
		23	ГСМ8 12Х18Н10Т	Гайка М8 самотормозящая нержавеющей (с пластиком)		
		24	ГСМ10 12Х18Н10Т	Гайка М10 самотормозящая нержавеющей (с пластиком)		
		25	ДБР10.7х100.105	Дюбель 10х100 с болтом 7х105		
		26	ДБР10.7х100.130	Дюбель 10х100 с болтом 7х130		
		27	ДТСТ10х200	Дюбель 10х200 тарельчатый со стальным стержнем		
		28	ЗВА2-4,8х12 12Х18Н10Т	Заклепка 4,8х12 А2/А2 вытяжная нержавеющей со стальным стержнем		
		29	ЗВА14,8х12 АМz3	Заклепка 4,8х12 А1/ST вытяжная алюминиевая со стальным стержнем		
		30	ШП8.16.2 12Х18Н10Т	Шайба 8 плоская нержавеющей		
				<u>Материалы</u>		
		31	Sikatack®-panel	Клей полиуретановый		
		32	Sikatack®-panel Fixing Tape	Лента фиксации 3х12		
		33	Sika® Cleaner 205	Очиститель		
		34	Sikatack®- Panel Primer	Праймер-грунтовка, цвет черный		
Изм.	Лист	№ докум.	Подп.	Дата	АМТТДіскавері - СФТО-Г1-40.24-2	
					Лист	2